

Multitek®

DIP-01 İÇ KAPI PANELİ KULLANIM KILAVUZU ve GARANTİ BELGESİ



AEEE Yönetmeliğine uygundur.

CE

DIP-01 İÇ KAPI PANELİ

KULLANMA KILAVUZU

Multitek DIP-01 IP interkom iç kapı paneli seçtiğiniz için teşekkür ederiz. Bu kullanma kılavuzu cihazınızın özelliklerini öğretmek için hazırlanmıştır.

**MULTİTEK DIP-01 CİHAZINIZ ÜRETİM HATALARINA KARŞI 2 YIL GARANTİLİDİR.
BU CİHAZIN KULLANIM ÖMRÜ 5 YILDIR.**

Multitek bu dokümanda belirtilen özelliklerde önceden haber vermeden değişiklik yapma hakkına sahiptir.

İMALATÇI FİRMA: Multitek Elektronik San. Ve Tic. A. Ş.

Merkez/Fabrika: Meclis Mahallesi Atatürk Cad. No: 47 34785 Sancaktepe / İSTANBUL

Tel: (0216) 420 38 38 **Faks:** (0216) 415 79 18 **E-posta:** info@multitek.com.tr

İstanbul Bölge Müd: Perpa Tic. Merkezi A Blok Kat:2 No:0018 34384 Şişli / İSTANBUL

Tel: (0212) 249 50 50 **Faks:** (0212) 210 15 19 **E-posta:** istanbul@multitek.com.tr

Ankara Bölge Müd: Anafartalar Mah. Sanayi Cad. Ortak Han No:31 Kat:4 Daire:36 06050

Ulus / ANKARA **Tel:** (0312) 324 68 68 **Faks:** (0312) 324 69 00 **E-posta:** ankara@multitek.com.tr

İzmir Bölge Müd: Halkapınar Mah. 1443 Sokak Keremoğlu İş Hanı No: 3/B 35170 Konak / İZMİR

Tel : (0232) 459 99 52 **Faks:** (0232) 459 99 54 **E-posta:** izmir@multitek.com.tr

Adana Bölge Müd: Tepebağ Mah. Cemal Gürsel Cad. No:29 K / 1 01010 Seyhan / ADANA

Tel: (0322) 359 29 29 **Faks:** (0322) 352 72 88 **E-posta:** adana@multitek.com.tr

Bursa Bölge Müd: Konak Mah. Karadut Sok. Gençarslanlar İş Mrk. No:152 Kat:1 D:9 16110

Nilüfer / BURSA **Tel:** (0542) 208 29 66 **E-posta:** bursa@multitek.com.tr

Antalya Bölge Müd: Etiler Mahallesi Evliya Çelebi Caddesi No:31/A 07010 Muratpaşa / ANTALYA

Tel: (0242) 311 78 88 **Faks :** (0242) 311 78 89 **E-posta:** antalya@multitek.com.tr

Samsun Bölge Müd: **Tel:** (0545) 539 52 63 **E-posta:** samsun@multitek.com.tr

Eskişehir Bölge Müd: **Tel:** (0541) 324 14 26 **E-posta:** eskisehir@multitek.com.tr

Trabzon Bölge Müd: **Tel:** (0544) 396 06 34 **E-posta:** trabzon@multitek.com.tr

e-posta : info@multitek.com.tr

web : www.multitek.com.tr

GÜVENLİK UYARILARI

Cihazınızın ve sizin güvenliğiniz açısından bazı güvenlik kurallarına uyulması gerekmektedir.

1. Kullanım kılavuzunu dikkatlice okuyunuz.

2. Güvenlik uyarılarını dikkatlice okuyunuz.

3. Taşıma, Nakliye ve Muhafaza sırasında dikkat edilecek hususlar;

- Taşıma ve nakliye sırasında ürünü mutlaka kutusu ile birlikte taşıyınız. Ürünün kutusu, ürünü fiziksel hasarlara karşı koruyacaktır.
- Cihazın veya kutusunun üzerine ağır cisimler koymayınız. Cihaz zarar görebilir.
- Cihazın düşürülmesi durumunda cihaz çalışmayabilir veya kalıcı hasar oluşabilir.
- Fazlasıyla soğuk veya sıcak üründe deformasyona neden olabilir. Elektronik devrelerin ömrünü kısaltabilir veya çalışmamasına neden olabilir.

4. Kullanım sırasında insan veya çevre sağlığına tehlikeli veya zararlı olabilecek durumlar;

- Ürünü kutusundan çıkarırken sivri kenarlara dikkat ediniz.
- Ürün ambalajını, türüne göre ayrıştırılmış atık kutularına atınız.

5. Cihazın Bakımı;

- Cihazınız periyodik bakım gerektirmemekte olup, bakım ve onarım için sadece yetkili servislere başvurunuz.
- Ürünü kuru bir bezle silerek periyodik olarak temizleyebilirsiniz.
- Ürünü kullanmadığınız zamanlarda kutusunda saklayabilirsiniz.
- Cihazı temizlemeden önce bağlantısını çıkartınız. Temizleme maddelerinin alkol, benzin, tiner vb. herhangi bir çözücü içermediğinden emin olunuz. Cihazı kuru bir bez ile siliniz.

6. Cihazınızı duvarda düz ve sabit bir yere yerleştiriniz.

7. Olası bir elektrik şokunu önleme amacı ile orijinal kablosu dışında kablo kullanmayınız.

8. Cihazınızın içine yabancı madde sokmayınız veya elektrik şokuna neden olabilecek aletlerle açmaya çalışmayınız.







9. Yetkili servis dışındakilerin, cihazınızın bağlantı ve montajını yapmaları, cihazda hasara sebep verebilir.

10. Cihazın enerji tüketimi ile ilgili dikkat edilmesi gereken hususlar;

- Cihaz 7/24 saat sürekli çalışacak şekilde tasarlanmıştır. Ancak cihazın uzun süreli kullanılmayacağı durumunda cihazın gereksiz enerji harcamaması için, cihazın arkadaki soket bağlantısından çıkartılması önerilir. Ayrıca açık unutulmuş her terminalin gereksiz enerji harcadığı unutulmamalı ve terminallerin kapalı durumda kalmasına özen gösterilmelidir.

Lütfen arıza durumunda yetkili servislerimize başvurunuz. (Bkz. Sayfa 13)

1. CİHAZIN GENEL KULLANIMI

- a) Daire/villa kapısının önüne gelen kişi cihaz üstündeki mavi renkli butona dokunduğunda ait olduğu daire/villa'nın monitör zili çalar ve ekranda arayan kişi görünür. Kişiyi görüp, ekrandaki telefon simgesine basılırsa görüntülü konuşma başlar. Ekrandaki kapı açma simgesine dokunulursa  villa'nın kapısı açılır.  Simgesine basılırsa konuşma sonlandırılır.
- b) Daire/villa monitörünün menüsünden "İTERKOM" menüsüne girip "DAİRE KAPISI" simgesine dokunulursa DIP-01 cihazından görüntü alınır. İstenirse  simgesine dokunarak konuşma başlatılabilir. İstenirse kapı açma simgesine  dokunarak kapı açılabilir.  Simgesine basılırsa konuşma sonlandırılır.  simgesine basılırsa resim çekilir ve kayıt edilir.

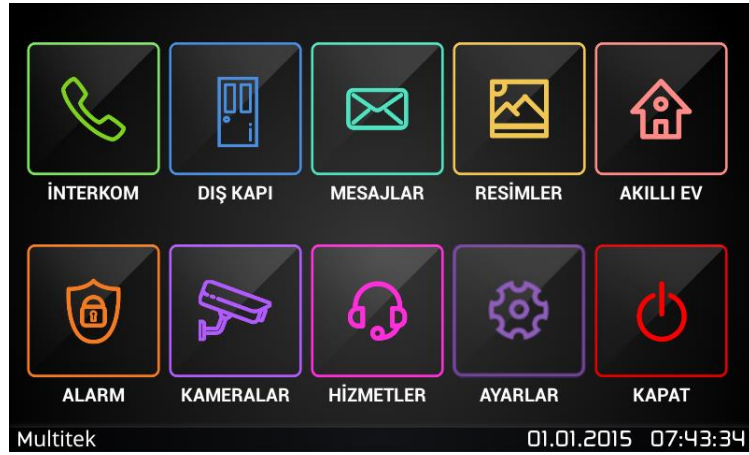

Resim 1: Monitör ana sayfası



Resim 2: "DAİRE KAPISI" simgesi sayfası



Resim 3: Arama/Görüntü ekranı

2. DIP-01 KAPI PANELİNİN AĞA BAĞLANTISI

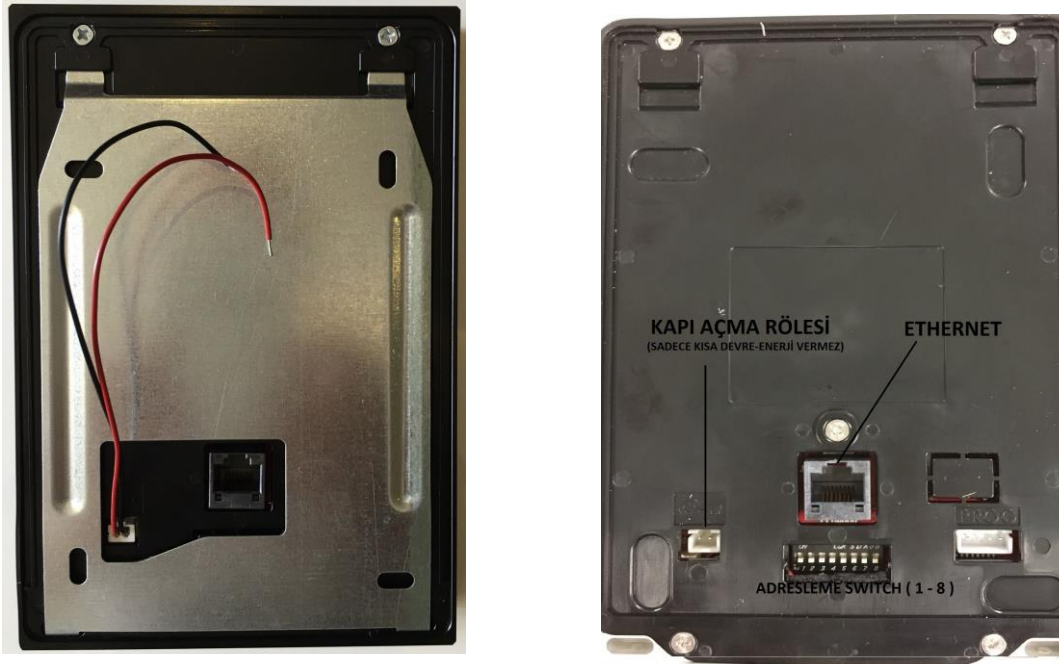

Resim 4: Cihazın arkadan görünümü

DIP-01 kapı paneli, arkasında bulunan RJ45 soket vasıtasıyla ağdaki PoE özellikli switchlerden birisine bağlanır. Kapı paneli için ayrıca enerji bağlantısına gerek yoktur. Cihaz ethernet kablosu üzerinden enerjisini alır. DIP-01 kapı paneli apartmandaki bir dairenin iç kapısının yanına veya bir villanın kapısına verilen dübel ve vidalarla monte edilir.

Cihaza ilk enerji verildiğinde cihazın butonundaki sarı led yanıp söner ve cihaz kullanıma hazır olduğunda yanıp sönmeye durur ve butonun rengi maviye döner.

Cihaz kendi kendini kontrol eder ve eğer kullanıma hazır değilse buton lambası kırmızıya döner.

Önemli Not: Başlangıçta DIP-01 kapı paneli 01 001 numaralı monitöre tanımlı olarak programlanmıştır. Cihaz farklı numaradaki bir monitöre bağlanacaksa aşağıda açıklanan şekilde DIP-01 cihazının bu monitöre tanımlanması gerekir.

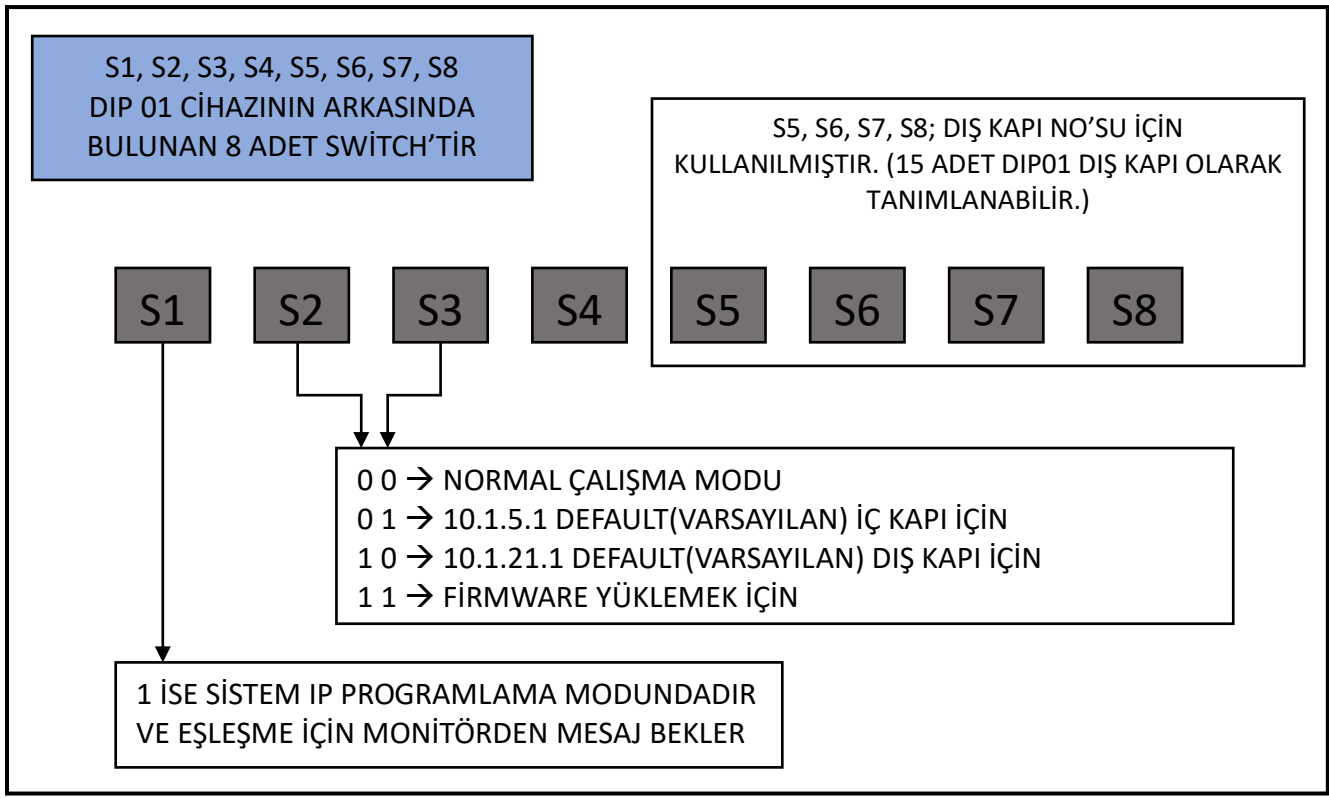

Şekil 1: DIP-01 cihazının arkasında bulunan switchlerin kullanım özellikleri

3) DIP-01 KAPI PANELİNİN DAİRE'YE(IP MONİTÖRE) TANIMLANMASI

Bu işlem cihaz kurulum aşamasında bir kere yapılır ve cihazın hangi daireye ait olacağı tanımlanır. Bu amaçla cihaz ethernet soketi ağa bağlı olarak duvar aparatından çıkarılır ve cihaz arkasındaki switchler kullanılarak yapılacak işlemler aşağıda verilen tablo ve maddelerde açıklanmıştır.

i) Bütün switch pozisyonlarını "0"(OFF) konumuna getiriniz.

ii) Switch 3(S3)'ün pozisyonunu "1"(ON) konumuna getiriniz. Buton ışığı turkuaz rengi yanıp sönmeye başlayacaktır. 3 dakika sonra ışık mavi olduğunda bu adım tamamlanmıştır. Tekrar bütün switch pozisyonlarını "0"(OFF) konumuna getiriniz. Bu adımda cihaz 01 001 numaralı monitörle eşleşmiştir.

iii) Daire iç kapı panelini, daire cihazına tanıtmak için, Switch 1(S1)'i ON yapınız.

Buton ışığı 30 saniye süresince turkuaz rengi yanıp söner.

Eşleşme yapılacak daireden mesaj bekler. (Mesaj süre bitmeden gönderilemezse, işlemi tekrarlamalısınız)

iv) Daire cihazının "AYARLAR" → "Genel Ayarlar" menüsüne gidiniz, orada bulunan "Daire kapısına mesaj gönder"  simgesine dokununuz.

Ekranda "MESAJ GÖNDERİLDİ" şeklinde bir mesaj görülür. Tamam butonuna basarak işlem tamamlanır. Switch 1(S1)'i tekrar OFF konumuna çekmeyi unutmayınız.



Resim 5: Monitör ana sayfa

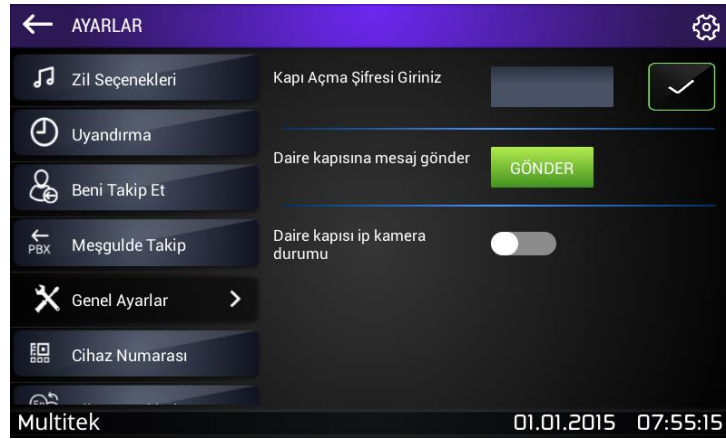

Resim 6: AYARLAR → Genel Ayarlar → Daire kapısına mesaj gönder butonu sayfası

v) Daire iç kapı paneli tekrar kendini resetler, bu arada buton turkuaz renginde yanıp sönmeye başlar. 3 dakika sonra cihaz kullanıma hazırdır ve buton rengi mavi olur.

Anlatılan şekilde DIP-01 paneli ve ilgili monitör birbirine uyumlu hale getirilmiş olur. DIP-01 panelindeki butona bastığınızda kendisiyle eşleşen monitörün zili çalar ve cevaplandığında görüntülü konuşulur.

4) DIP-01 CİHAZININ DAİRE/VİLLA İÇ KAPI PANELİ OLARAK KULLANILMASI

a) DIP-01 Kapı Paneli düğmesine basarak daire monitörünü arama



DIP 01 kapı paneli düğmesi dokunmatik ve mavi renkli led aydınlatmasına sahiptir. Butona basıldığında, basıldığının işareti olarak buton rengi sarıya döner. Butona basmayı bıraktığınızda tekrar mavi rengine geri döner.

Cihaz üstündeki butona basıldığında, kapı paneline ait olan daire/villanın monitörü çalmaya başlar ve ekranda DIP 01 kapı panelinin kamera görüntüsü ekrana gelir. Daire monitörü üstündeki cevapla ikonuna  basıldığında kapı paneli ve monitör arasında konuşma başlar.

- Konuşma süresi en fazla 60 saniye olup, bu süre sonunda bağlantı otomatik olarak kesilir. Monitör ekranındaki kapat ikonuna  basıldığında çağrı herhangi bir zamanda sonlandırılabilir.

- Daireye birden fazla monitör bağlanmışsa kapı paneli butonuna basıldığında bütün monitörlerin zili aynı zamanda çalar ve cevap verilen monitor ile konuşulur. **Not: Sadece master cihaza görüntü, diğerlerine çağrı mesajı gelir.**
- Zil çalarken veya konuşma esnasında, kapı aç simgesine dokunulursa daire/villa kapı açma rölesi çalışır.

b) DIP 01 kapı paneli kamerasının izlenmesi

Monitörün menüsündeki “İTERKOM” simgesine dokunulduğunda, aşağıda ekran üzerinde dairelerin aranacağı tuş takımlı sayfa çıkar. Buradaki “DAİRE KAPISI” simgesine basılırsa iç kapı paneli (DIP-01) görüntüsü alınır.  simgesine basılırsa konuşma başlatılır. İstenirse  simgesine dokunarak kapı açılır. Görüntülü görüşme süresi 1 dk’ dır.



Resim 7: “DAİRE KAPISI” simgesine dokunarak iç kapiya bağlanma



Resim 8: “DAİRE KAPISI” kamerasının görüntü ekran

5) DIP-01 KAPI PANELİNİN ÇOK KAPILI VİLLALARA BAĞLANTISI

Bazı villa uygulamalarında, villanın birden fazla kapısı olabilir ve bu kapılarla konuşma ve kapıyı otomatik açma gereği duyulur.

NOT 1: Villa(lar)’ın tek bir kapısı varsa bu bölümü geçiniz.(Yukarıda 3. Bölümde verilen “3) DIP-01 KAPI PANELİNİN DAİRE’YE(IP MONİTÖRE) TANIMLANMASI” kısmını uygulayınız.

NOT 2: DIP-01 - Villa uygulaması bir villanın en fazla 16 kapısına bağlantıyı ve kapıların otomatik açılmasını mümkün kılar. (Bu sayıya iç kapı paneli dahildir.)

NOT 3: Multitek IP İnterkom sisteminin, “çok kapılı” villalardan oluşan en fazla 98 villaya sahip bir siteye kurulumu gerçekleştirilebilir. Tek “Daire Kapı” panelli villalardan oluşan bir sitede ise sayı sınırı yoktur.

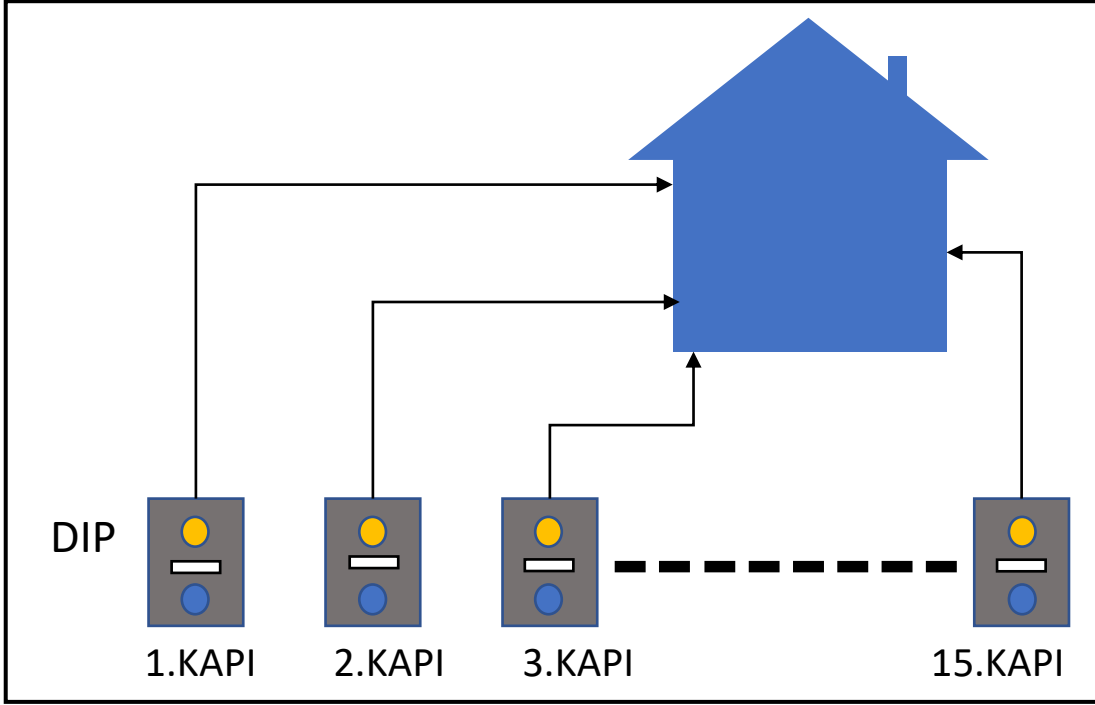

Şekil 2: Çok kapılı villalar uygulaması

DIP-01 cihazının çok kapılı villa bağlantısında DIP-01, 1 tane DAİRE KAPISI veya 15 tane DIŞ KAPI PANELİ olarak çalışabilir.

Kapı panelleri villa numarasıyla beraber, 1., 2., 3. kapı paneli olacak şekilde sisteme tanıtılması gerekir. Bu işlem cihaz kurulum aşamasında bir kere yapılır ve cihazın hangi villaya ait olacağı ve kaçınıcı kapı olacağı programlanır. Bu amaçla cihaz duvar aparatından çıkarılır ve yukarıda Resim 3' te verilen programlama switch 'ine erişilir.

Kapılara takılacak her bir DIP-01 cihazına teker teker aşağıdaki programlamalar yapılmalıdır.

i) Bölüm 3' te anlatılan şekilde, cihazı iç kapı paneli olarak tanımlayınız.

ii) Bu adımda cihazın kaçınıcı dış kapı olduğunu tanımlamanız gerekir. Bu amaçla

S5 – S6 – S7 – S8 switchleri ON/OFF pozisyona getirilerek kaçınıcı dış kapı olduğu işaretlenir.

Aşağıdaki tabloda, switchlerin konumlarına göre hangi dış kapı numarasını ifade ettiği açıklanmaktadır.

S5	S6	S7	S8	
OFF	OFF	OFF	OFF	----
OFF	OFF	OFF	ON	VİLLA 1. KAPI OLARAK AYARLANIR
OFF	OFF	ON	OFF	VİLLA 2. KAPI OLARAK AYARLANIR
OFF	OFF	ON	ON	VİLLA 3. KAPI OLARAK AYARLANIR
OFF	ON	OFF	OFF	VİLLA 4. KAPI OLARAK AYARLANIR
OFF	ON	OFF	ON	VİLLA 5. KAPI OLARAK AYARLANIR
OFF	ON	ON	OFF	VİLLA 6. KAPI OLARAK AYARLANIR
OFF	ON	ON	ON	VİLLA 7. KAPI OLARAK AYARLANIR
ON	OFF	OFF	OFF	VİLLA 8. KAPI OLARAK AYARLANIR
ON	OFF	OFF	ON	VİLLA 9. KAPI OLARAK AYARLANIR
ON	OFF	ON	OFF	VİLLA 10. KAPI OLARAK AYARLANIR
ON	OFF	ON	ON	VİLLA 11. KAPI OLARAK AYARLANIR
ON	ON	OFF	OFF	VİLLA 12. KAPI OLARAK AYARLANIR
ON	ON	OFF	ON	VİLLA 13. KAPI OLARAK AYARLANIR
ON	ON	ON	OFF	VİLLA 14. KAPI OLARAK AYARLANIR
ON	ON	ON	ON	VİLLA 15. KAPI OLARAK AYARLANIR

iii) Kapı paneli numarasına göre ilgili switchler ayarlandıktan sonra S2

switch'ini (ON) konumuna getiriniz. Buton ışığı mavi yanıp sönmeye

başlar. Cihaz otomatik olarak resetlenir. Cihazın butonu 3 dakika içinde mavi olduğunda

cihaz ilgili kapı olarak kullanıma hazırdır. Switch'leri (OFF) konumuna

getirmeyi unutmayınız.

iv) Aynı işlemler bütün kapı panellerine uygulanır.

6) DIP-01 CİHAZININ VİLLA KAPI PANELLERİ OLARAK KULLANILMASI

a) DIP-01 Kapı Paneli düğmesine basarak daire monitörünü arama:

DIP-01 kapı paneli düğmesi DOKUNMATİK OLUP, mavi renkli ışığa sahiptir. Butona dokunulduğunda dokunma işareti olarak buton rengi sarıya döner.

Cihaz üstündeki butona basıldığında, kapı paneline ait olan villa'nın monitörü çalmaya başlar ve ekrana DIP-01 kapı panelinin kamera görüntüsü gelir.

Villa monitörü üstündeki cevapla ikonuna  dokunulduğunda kapı paneli ve monitör arasında konuşma başlar. Ekranda hangi kapı panelinden arama yapıldığı bilgisi görülür.

- Konuşma süresi en fazla 60 saniye olup, bu süre sonunda bağlantı otomatik olarak kapatılır. Monitör ekranındaki kapat ikonuna  dokunarak çağrı herhangi bir zamanda sonlandırılabilir.
- Daireye birden fazla monitör bağlanmışsa kapı paneli butonuna basıldığında bütün monitörlerin zili aynı anda çalar ve cevap verilen monitör ile konuşulur.
- Zil çalarken veya konuşma esnasında, kapı aç ikonuna basılırsa ilgili kapı açma rölesi çalıştırılır.

b) DIP-01 ile villa kapı panelleri kamerasının izlenmesi:

Monitör ana sayfasındaki **İTERKOM** ikonuna dokunulduğunda, ekran üzerinde dairelerin aranacağı tuş takımlı sayfa çıkar. Burada villa numarası (başlangıç 01) ve ardından 8XX (XX= 01-15 KAPI NUMARASI) numarası çevrilip, ARA telefon simgesine dokunulduğunda o kapı kamerasına bağlanılır. Örneğin; 01 803 tuşlayarak 3. kapıya bağlanabilir, onun kamerasını izleyebilir, konuşabilir ve kapıyı açabilirsiniz.

ÖNEMLİ NOT: **İTERKOM** menüsünde iken, **DİĞER ARAMALAR** simgesine dokunulursa yeni ekranda 3 kapı resmi çıkar (Başlangıç **KAPI 1, KAPI 2, KAPI 3**).

Bu simgelere dokunarak doğrudan **KAPI 1, KAPI 2, KAPI 3'** e bağlanabilirsiniz.

Başlangıç değerlerini değiştirmek istiyorsanız **AYARLAR/HIZLI ARAMA/ KAPIXX** simgesine dokunup kapının ismini ve numarasını değiştirebilirsiniz. Değiştirilen kapılara **İTERKOM/DİĞER ARAMALAR** sayfasında tek dokunuşla bağlanabilirsiniz.

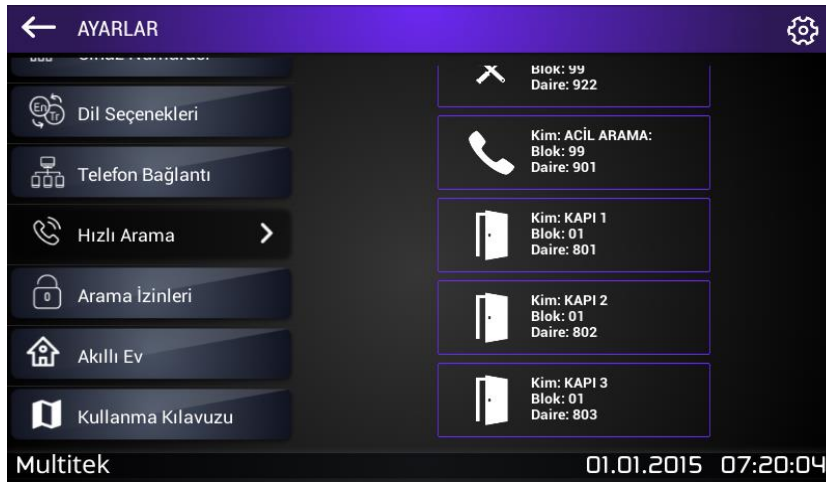

Resim 9: AYARLAR/HIZLI ARAMA sayfası resmi

7) DIP-01 KAPI PANELİNİN FİRMWARE UPGRADE İŞLEMİ

Aşağıdaki adımlar takip edilir:

- i) Cihazın Ethernet kablosunu çıkarınız.
- ii) 4 adet vidayı sökerek cihazın arka kapağını açıp SD kart yuvasını görünüz.
- iii) Size verilen içinde firmware yüklü SD kartı yuvasına yerleştiriniz.
- iv) S1-S8 bütün switchleri ON konumuna getiriniz.
- v) Cihazın Ethernet soketini takarak cihaza enerji veriniz.
- vi) 3 dakika bekledikten sonra, cihazın ethernet soketini çıkarın, S1-S8 switchlerini OFF yapın, SD kartını çıkarın, arka kapağını takın. Tekrar enerjisini verin. 3 dakika kadar bekleyin.
- vii) Bölüm 3 te verildiği şekilde cihazı iç kapı paneli olarak tanıtırın.

8) TEKNİK ÖZELLİKLER

Kamera	: 0.3 MP CMOS Gece görüş özellikli
TFT Kart	: Takılabilir
CPU hızı	: 1.8 GHz
RAM	: 1 GB
FLASH	: 4 GB
İşletim Sistemi	: Android
Transmisyon	: TCP/IP
Bağlantı protokolü	: SIP
Ses kodek	: G.711
Video kodek	: H.264
Ağ Bağlantısı	: Ethernet (PoE)
Çalışma Gerilimi	: 12-18 V DC (PoE)
Çalışma akımı	: 190 mA stand-by'da, 250 mA çalışmada
Buton	: Dokunmatik
Buton rengi	: RGB
Çalışma sıcaklığı	: -10°, +55°
Nem	: %20 - %95 yoğunlaşmamış
Montaj	: Sıva üstü veya döndürme aparatı/çerçeve ile sıva üstü
Kabin rengi	: Alüminyum
Boyutları	: 120 x 171 x 20 mm

Dış etkenlerden etkilenme: IP54 (yağmur, su ve toza karşı dayanıklıdır.)

Tüketicinin Seçimlik Hakları

1. Malın ayıplı olduğunun anlaşılması durumunda tüketici;

a) Satılanı geri vermeye hazır olduğunu bildirerek sözleşmeden dönme,

b) Satılanı alıkoyup ayıp oranında satış bedelinden indirim isteme,

c) Aşırı bir masraf gerektirmediği takdirde, bütün masrafları satıcıya ait olmak üzere satılanın ücretsiz onarılmasını isteme,

ç) İmkân varsa, satılanın ayıpsız bir misli ile değiştirilmesini isteme, seçimlik haklarından birini kullanabilir.

2. Ücretsiz onarım veya malın ayıpsız misli ile değiştirilmesi hakları üretici veya ithalatçıya karşı da kullanılabilir. Satıcı, üretici ve ithalatçı tüketicinin bu hakkını kullanmasından müteselsilen sorumludur.

3. Tüketicinin, malın ayıpsız misli ile değiştirilmesi hakkını seçmesi durumunda satıcı, üretici veya ithalatçının, malın ayıpsız misli ile değiştirilmesi talebinin kendilerine bildirilmesinden itibaren azami otuz iş günü içerisinde, bu talebi yerine getirmesi zorunludur. Ancak tüketicinin ücretsiz onarım talebi, yönetmelikte azami tamir süresi belirlendiyse belirtilen azami tamir süresi içinde yerine getirilir. Aksi hâlde tüketici diğer seçimlik haklarını kullanmakta serbesttir.

4. Tüketicinin sözleşmeden dönme veya ayıp oranında bedelden indirim hakkını seçtiği durumlarda, ödemiş olduğu bedelin tümü veya bedelden yapılan indirim tutarı derhal tüketiciye iade edilir.

5. Seçimlik hakların kullanılması nedeniyle ortaya çıkan tüm masraflar, tüketicinin seçtiği hakkı yerine getiren tarafça karşılanır. Tüketici bu seçimlik haklarından biri ile birlikte tazminat da talep edebilir.

6. Uyuşmazlık olması halinde uyuşmazlığınızın çözümlenmesi için; uyuşmazlık bedeline göre ikamet edilen yerdeki veya mal/hizmetin satın alındığı yerdeki Kaymakamlık bünyesinde yer alan Tüketici Sorunları Hakem Heyetine veya Tüketici Mahkemesi'ne başvurula bilinir.

Yetkili Servis İstasyonları

İLİ	FİRMA ADI	TELEFON
İSTANBUL/ANADOLU	MULTİTEK ELK.SAN. ve TİC.A.Ş.	(216) 420 38 38 (216) 415 79 18
İSTANBUL/AVRUPA	MULTİTEK ELK.SAN. ve TİC.A.Ş.	(212) 249 50 50 (212) 210 15 19
ANKARA	MULTİTEK ELK.SAN. ve TİC.A.Ş.	(312) 324 68 68 (312) 324 69 00
ADANA	MULTİTEK ELK. SAN. ve TİC. A.Ş.	(322) 359 29 29 (322) 352 72 88
ANTALYA	MULTİTEK ELK.SAN. ve TİC.A.Ş.	(242) 311 78 88 (242) 311 78 89
BURSA	MULTİTEK ELK.SAN. ve TİC.A.Ş.	(542) 208 29 66
İZMİR	MULTİTEK ELK. SAN. ve TİC.A. Ş.	(232) 459 99 52 (232) 459 99 54
SAMSUN	MULTİTEK ELK.SAN. ve TİC.A.Ş.	(545) 539 52 63
ESKİŞEHİR	MULTİTEK ELK.SAN. ve TİC.A.Ş.	(541) 324 14 26
TRABZON	MULTİTEK ELK.SAN. ve TİC.A.Ş.	(544) 396 06 34



GARANTİ BELGESİ

Bu belge; 6502 sayılı Tüketicinin Korunması Hakkında Kanun ve Kanun'a dayanarak yürürlüğe konulan Garanti Belgesi Yönetmeliği uyarınca, T.C. Gümrük ve Ticaret Bakanlığı Tüketicinin Korunması ve Piyasa Gözetimi Genel Müdürlüğü'nün hazırlamış olduğu usul ve esaslara göre hazırlanmıştır.

İMALATÇI / İTHALATÇI FİRMANIN

ÜNVANI :MULTİTEK ELEKTRONİK SAN. VE TİC. A.Ş.
MERKEZ ADRESİ :MECLİS MAH. ATATÜRK CAD. NO:47
SANCAKTEPE/İSTANBUL
TELEFONU VE FAKSI : (216) 420 38 38 / (216) 415 79 18
FİRMA YETKİLİSİNİN
MATBU İMZASI/KAŞESİ :

MALIN :

CİNSİ : IP İNTERKOM KAPI PANELİ
MARKASI : MULTİTEK
MODELİ : DIP-01
BANDROL VE SERİ NO :
TESLİM TARİHİ VE YERİ :
GARANTİ SÜRESİ : 2 yıl
AZAMI TAMİR SÜRESİ : 20 işgünü

SATICI FİRMANIN :

ÜNVANI :
ADRESİ :
TELEFONU VE FAKSI :
SATICI İMZA KAŞE :
FATURA TARİHİ VE NO :

GARANTİ ŞARTLARI

1. Garanti süresi; malın tüketiciye teslim tarihinden itibaren başlar ve 2 (iki) yıldır.
2. Malın bütün parçaları dâhil olmak üzere tamamı firmamızın garanti kapsamındadır.
3. Malın arızalanması durumunda, tamirde geçen süre garanti süresine eklenir. Malın tamir süresi en fazla 20 (yirmi) iş günüdür. Bu süre, garanti süresi içerisinde mala ilişkin arızanın yetkili servis istasyonuna veya satıcıya bildirim tarihinde itibaren başlar. Tüketicinin bulunduğu yerde yetkili servis istasyonunun olmaması halinde satış sonrası hizmetlerin verilmesinden, tüketiciye en yakın yerdeki yetkili servis istasyonu sorumludur. Tüketiciye en yakın yerdeki yetkili servis istasyonunda satış sonrası hizmet verilmesinin mümkün olmaması durumunda; malın firma merkezine ya da diğer bir yetkili servis istasyonuna ulaştırılması ve geri gönderilmesi ile ilgili olarak tüketiciden nakliye, posta, kargo veya benzeri herhangi bir ulaşım gideri talep edilemez.
4. Tüketicinin arıza bildirimini; telefon, faks, e-posta, iadeli taahhütlü mektup veya benzeri bir yolla yapması mümkündür. Ancak, uyuşmazlık halinde bildirimle ilişkin ispat yükümlülüğü tüketiciye aittir.
5. Malın garanti süresi içerisinde yetkili servis istasyonuna veya satıcıya tesliminden itibaren arızasının on iş günü içerisinde giderilememesi halinde, üretici veya ithalatçının; malın tamiri tamamlanıncaya kadar, benzer özelliklere sahip başka bir malı tüketicinin kullanımına tahsis etmesi zorunludur.
6. Yetkili servis istasyonlarının, bakım ve onarımını yaptıkları mallara ait değiştirilen yedek parçaları; garanti süresi içerisinde tüketiciye göstermesi zorunludur.
7. Garanti uygulaması sırasında değiştirilen malın garanti süresi, satın alınan malın kalan garanti süresi ile sınırlıdır.
8. Malın ayıplı olduğunun anlaşılması durumunda tüketici;
 - a) Satılanı geri vermeye hazır olduğunu bildirerek sözleşmeden dönme,
 - b) Satılanı alıkoymuş ayıp oranında satış bedelinden indirim isteme,
 - c) Aşırı bir masraf gerektirmediği takdirde, bütün masrafları satıcıya ait olmak üzere satılanın ücretsiz onarılmasını isteme,
 - ç) İmkân varsa, satılanın ayıpsız bir misli ile değiştirilmesini isteme, seçimlik haklarından birini kullanabilir.Ücretsiz onarım veya malın ayıpsız misli ile değiştirilmesi hakları üretici veya ithalatçıya karşı da kullanılabilir. Satıcı, üretici ve ithalatçı tüketicinin bu hakkını kullanmasından müteselsilen sorumludur.
9. Tüketicinin, ücretsiz onarım hakkını kullanması halinde malın;
 - a) Garanti süresi içinde tekrar arızalanması,
 - b) Tamiri için gereken azami sürenin aşılması,
 - c) Tamirinin mümkün olmadığı, yetkili servis istasyonu, satıcı, üretici veya ithalatçı tarafından bir raporla belirlenmesi, durumlarında; tüketici malın bedel iadesini, ayıp oranında bedel indirimini veya imkân varsa malın ayıpsız misli ile değiştirilmesini satıcıdan talep edebilir. Tüketicinin, malın ayıpsız misli ile değiştirilmesi hakkını seçmesi durumunda satıcı, üretici veya ithalatçının, malın ayıpsız misli ile değiştirilmesi talebinin kendilerine bildirilmesinden itibaren azami otuz iş günü içerisinde, bu talebi yerine getirmesi zorunludur. Ancak tüketicinin ücretsiz onarım talebi, yönetmelikte azami tamir süresi belirlendiyse belirtilen azami tamir süresi içinde yerine getirilir. Aksi hâlde tüketici diğer seçimlik haklarını kullanmakta serbesttir.
10. Tüketicinin sözleşmeden dönme veya ayıp oranında bedelden indirim hakkını seçtiği durumlarda, ödemiş olduğu bedelin tümü veya bedelden yapılan indirim tutarı derhal tüketiciye iade edilir.
11. Seçimlik hakların kullanılması nedeniyle ortaya çıkan tüm masraflar, tüketicinin seçtiği hakkı yerine getiren tarafça karşılanır. Tüketici bu seçimlik haklarından biri ile birlikte tazminat da talep edebilir.
12. Uyuşmazlık olması halinde uyuşmazlığınızın çözümlenmesi için; uyuşmazlık bedeline göre ikamet edilen yerdeki veya mal/hizmetin satın alındığı yerdeki Kaymakamlık bünyesinde yer alan Tüketici Sorunları Hakem Heyetine veya Tüketici Mahkemesi'ne başvurula bilinir.
13. Arızalarda kullanım hatasının bulunup bulunmadığının, yetkili servis istasyonları, yetkili servis istasyonunun mevcut olmaması halinde sırasıyla; malın satıcısı, ithalatçısı veya üreticisinden birisi tarafından mala ilişkin azami tamir süresi içerisinde düzenlenen raporla belirlenmesi ve bu raporun bir nüshasının tüketiciye verilmesi zorunludur. Tüketiciler, bu rapora ilişkin olarak bilirkişi tarafından tespit yapılması talebiyle uyuşmazlığın parasal değerini dikkate alarak tüketici hakem heyetine veya tüketici mahkemesine başvurabilir.
14. Satıcı tarafından bu Garanti Belgesinin verilmemesi durumunda, tüketici Gümrük ve Ticaret Bakanlığı Tüketicinin Korunması ve Piyasa Gözetimi Genel Müdürlüğüne başvurabilir.
15. Malın kullanma kılavuzunda yer alan hususlara aykırı kullanılmasından kaynaklanan arızalar garanti kapsamı dışındadır.